

ОРОСИТЕЛЬ СПРИНКЛЕРНЫЙ водяной, 74°C, 101°C быстрого реагирования

TY7226 (ESFR-17) – с плоской розеткой, 3/4" NPT, K-242

TY7126 (ESFR-17) – с вогнутой розеткой, 3/4" NPT, K-242

TY9226 (ESFR-25) – с плоской розеткой, 1" ISO, K-363

SPRINKLER MODEL TY7226/7126 (ESFR-17), TY9226 (ESFR-25)

ОБЩЕЕ ОПИСАНИЕ

Спринклерные оросители типа ESFR-17 и ESFR-25 – быстродействующие оросители для раннего подавления огня, имеющие номинальный К-фактор 242 (16,8) и 363 (25,2) соответственно и работающие в режиме подавления пожара. Их наиболее выгодно применять в качестве средства защиты высокостеллажных складов без применения внутрестеллажных оросителей.

Тип ESFR-17 с плоской розеткой показана на рис. 1 и схеме А.

Тип ESFR-17 с вогнутой розеткой показана на рис. 2 и схеме В.

Тип ESFR-25 с плоской розеткой показана на рис. 3 и схеме С.



Рис. 1



Рис. 2



Рис. 3

СЕРТИФИКАЦИЯ

Сертифицированы ВНИИПО МЧС России. Кроме того, тип ESFR-17 – клейма FM, UL; тип ESFR-25 – клейма FM, UL, VdS.

Тип ESFR-17 с плоской розеткой (TY7226):

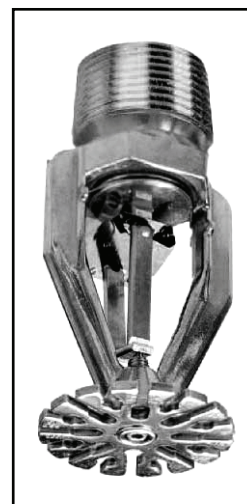
Сертификат соответствия техническому регламенту о требованиях пожарной безопасности: № С-GB.ПБ34.В.00160 (срок действия 18.03.2010 – 18.03.2013).

Тип ESFR-17 с вогнутой розеткой (TY7126):

Сертификат соответствия техническому регламенту о требованиях пожарной безопасности: № С-GB.ПБ34.В.00160 (срок действия 18.03.2010 – 18.03.2013).

Тип ESFR-25 с плоской розеткой (TY9226):

Сертификат соответствия техническому регламенту о требованиях пожарной безопасности: № С-GB.ПБ34.В.00160 (срок действия 18.03.2010 – 18.03.2013).

ТЕХНИЧЕСКИЕ ХАРАКТЕРИСТИКИ

Максимальное рабочее давление: 175 psi (12,1 бар)

Присоединительная трубная резьба:

ESFR-17 3/4" NPT, ESFR-25 1" ISO

Коэффициент производительности

K-16,8 галлона в минуту/psi 1/2 (241,9 литра в минуту/бар 1/2);

K-25,2 галлона в минуту/psi 1/2 (363 литра в минуту/бар 1/2)

Температура срабатывания: 74°C (165°F) или 101°C (214°F)

Исполнение: латунь

Физические характеристики

Корпус	латунь
Розетка	бронза
Затяжной винт	нержавеющая сталь
Крюк	monel
Распорка	monel
Легкоплавкий замок	припой, никель
Кнопка	латунь
Изолирующая пружинная пластина	Сплав бериллия с никелем /тефлон*
Выталкивающая пружина	inconel

* Зарегистрированная торговая марка DuPont.

ПРИНЦИП ДЕЙСТВИЯ

Легкоплавкий замок состоит из двух половинок, соединенных вместе тонким слоем припоя. При достижении температуры срабатывания припой плавится и связанные половинки отделяются друг от друга, таким образом срабатывает спринклер и течет вода.

При достижении температуры срабатывания припой плавится и связанные половинки отделяются друг от друга, таким образом срабатывает спринклер и течет вода.

ПРОЕКТИРОВАНИЕ СИСТЕМЫ

Согласованная в Академии ГПС МЧС России методика проектирования для оросителей ESFR-17 и ESFR-25 приведена на стр. 19-26.

МОНТАЖ

Внимание!

Повреждения легкоплавкого замка во время монтажа можно избежать, только если регулировать его по направляющим к рамке (т. е. не прикладывать давление к легкоплавкому замку) и если использовать соответствующий спринклерный ключ. Поврежденные спринклеры необходимо заменить.

Для герметичной установки спринклеров с резьбой 3/4" их нужно затягивать с усилием от 10 до 20 ft. lbs (от 13,4 до 26,8 Н·м). Большее усилие может вызвать деформацию входного отверстия спринклера и утечку воды или повредить сам спринклер.

- 1 - Корпус
- 2 - Розетка
- 3 - Затяжной винт
- 4 - Крюк
- 5 - Распорка
- 6 - Легкоплавкий замок
- 7 - Кнопка
- 8 - Изолирующая пружинная пластина
- 9 - Выталкивающая пружина



Схема А
Быстродействующий спринклерный ороситель
для раннего подавления огня ESFR-17 с плоской розеткой



Схема В
Быстродействующий спринклерный ороситель
для раннего подавления огня ESFR-17 с вогнутой розеткой

- 1 - Корпус
- 2 - Розетка
- 3 - Затяжной винт
- 4 - Крюк
- 5 - Распорка
- 6 - Легкоплавкий замок
- 7 - Кнопка
- 8 - Изолирующая пружинная пластина
- 9 - Выталкивающая пружина

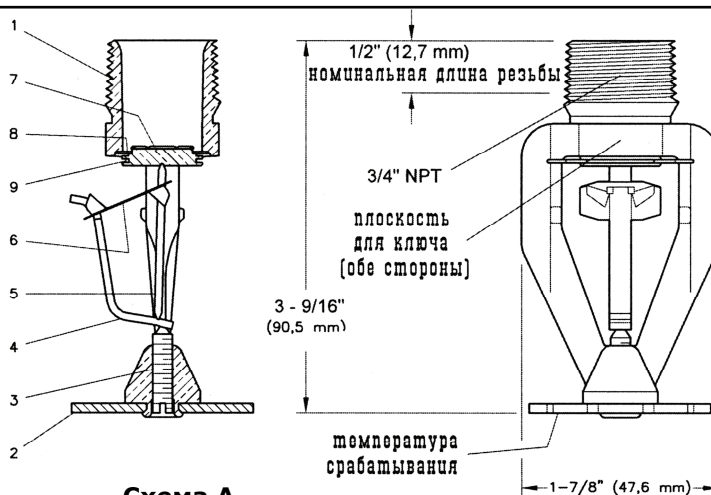

Схема С
Быстродействующий спринклерный ороситель
для раннего подавления огня ESFR-25 с плоской розеткой

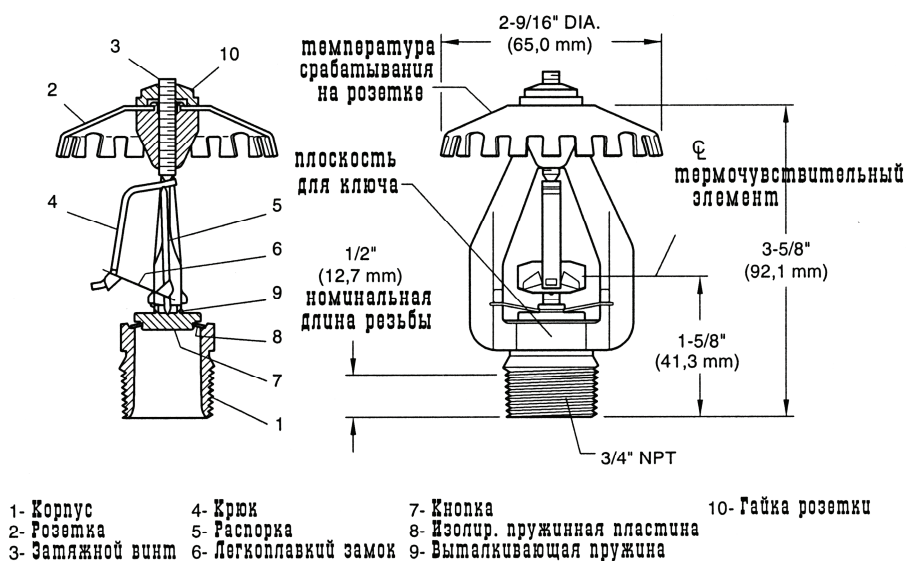

Оросители ESFR-17 с плоской розеткой должны монтироваться розеткой вниз. **Оросители ESFR-17 с вогнутой розеткой** должны монтироваться розеткой вверх.

Для герметичной установки спринклеров с резьбой 1" их нужно затягивать с усилием от 20 до 30 ft. lbs (от 26,8 до 40,2 Н·м). Больше усилие может вызвать деформацию входного отверстия спринклера и утечку воды или повредить сам спринклер. Спринклерные **оросители типа ESFR-25 с плоской розеткой** должны монтироваться розеткой вниз.

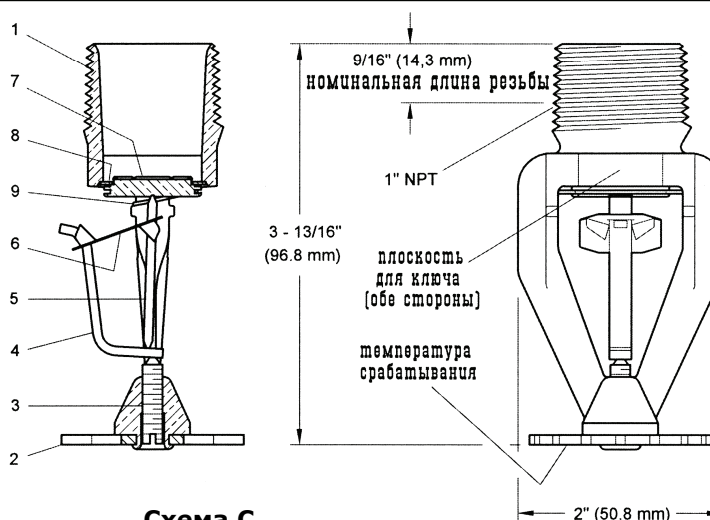
Внимание!

Повреждения легкоплавкого замка во время монтажа можно избежать, только если регулировать его по направляющим к рамке (т.е. не прикладывать давление к легкоплавкому замку) и при использовании соответствующего спринклерного ключа (см. рис. 4 и 5). Поврежденные спринклеры необходимо заменить.

Общие правила монтажа для оросителей типа ESFR

Шаг 1. С помощью уплотнителя для трубной резьбы (например - Loctite 55) вручную ввинтите спринклер в муфту. Не прикладывайте давление к легкоплавкому замку и регулируйте положение спринклеров ESFR только по направляющим к рамке.

Шаг 2. Ключом затяните спринклер ESFR-17/25, используйте только спринклерные ключи типа W-Туре 1 для ESFR-25 (см. рис. 4) и ключ типа W-Туре 21 для ESFR-17 (см. рис. 5). Плотнo (целиком) прикладывайте ключ к плоскостям для ключа на спринклере.

Шаг 3. После монтажа проверьте легкоплавкий замок каждого спринклера модели ESFR на повреждение. Обязательно удостоверьтесь, что легкоплавкий замок и крюк расположены в соответствии с рис. 1 и легкоплавкий замок не погнут, не имеет вмятин и каким-либо способом не вышел из своего нормального положения. Поврежденные спринклеры необходимо заменить.

ЭКСПЛУАТАЦИЯ И ТЕХНИЧЕСКОЕ ОБСЛУЖИВАНИЕ

Оросители ESFR должны обслуживаться согласно следующим инструкциям:

Оросители, протекающие или имеющие видимые проявления коррозии, подлежат обязательной замене. Автоматические спринклеры не должны храниться в условиях, где температура может превысить 38°C/100°F. Недопустимо окрашивать, металлизировать, покрывать и каким бы то ни было образом модифицировать спринклеры. Модифицированные спринклеры должны быть заменены. Необходимо соблюдать осторожность до, во время и после проведения монтажа во избежание повреждений. Спринклеры, поврежденные в результате падения, удара, перетягивания ключом, выскальзывания или любым другим образом необходимо заменить. Владелец несет ответственность за инспектирование, проверку и техническое обслуживание противопожарной системы и ее элементов в соответствии с данным документом и любых других органов, имеющих соответствующие полномочия. Для разрешения всех возникающих вопросов следует обращаться к подрядчику, установившему оборудование, или к изготовителю данного оборудования.

Внимание!

Перед закрытием контрольно-сигнального узла противопожарной системы (для проведения работ по техобслуживанию) сначала необходимо получить от соответствующих органов разрешение на отключение связанных с ним систем противопожарной защиты, и все лица, которых может затронуть это решение, должны быть предупреждены.

ГАРАНТИИ

Поставщик гарантирует отсутствие дефектов в материалах и технологии изготовления оборудования в течение **одного года** со дня отгрузки оборудования (гарантийного периода).

ОФОРМЛЕНИЕ ЗАКАЗА

Указать модель оросителя: TY7226 (ESFR-17 с плоской розеткой) / TY7126 (ESFR-17 с вогнутой розеткой) / TY9226 (ESFR-25 с плоской розеткой), тип оросителя (в зависимости от формы розетки - для ESFR-17), температуру срабатывания.

Вес: ESFR-17 – 0.15 кг, ESFR-25 – 0.15 кг